

1. 例题四:

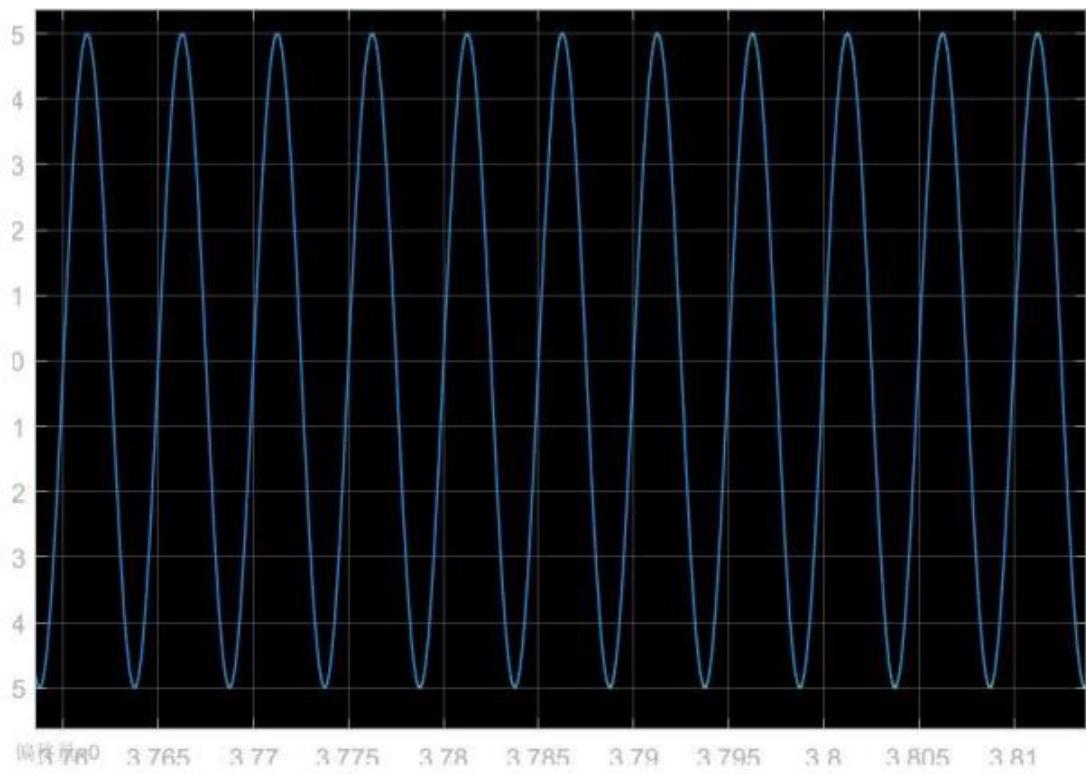

扰动观测结果

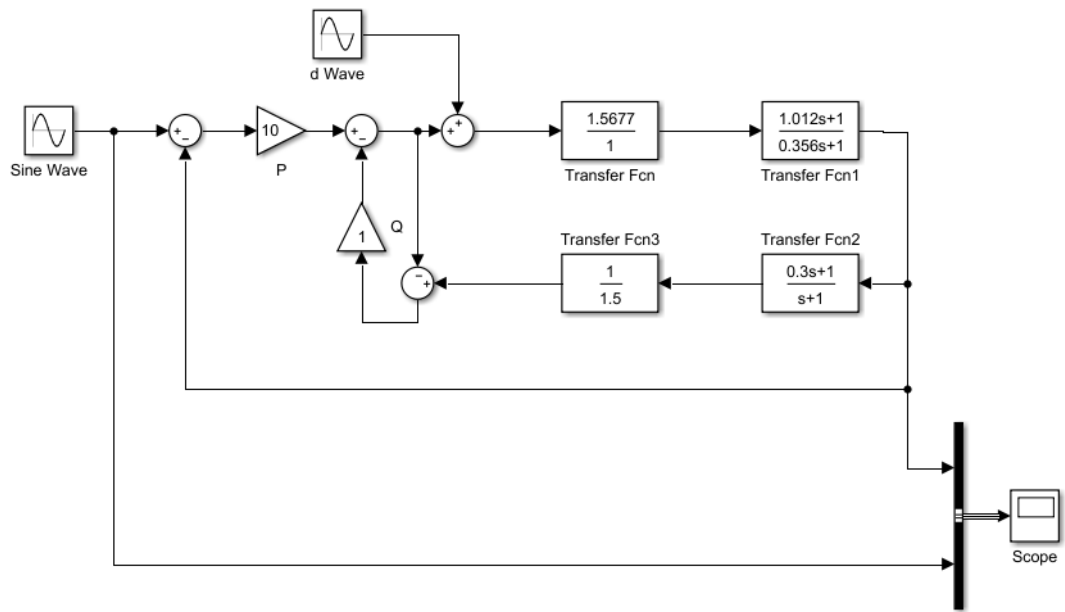
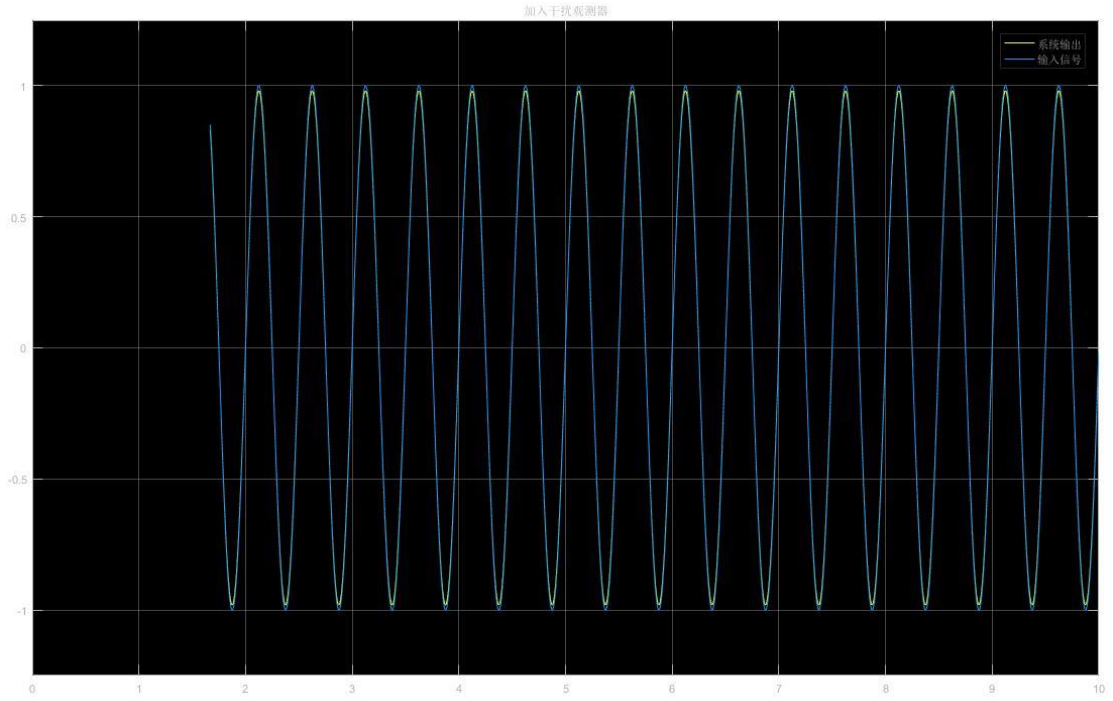

加入了干扰观测器

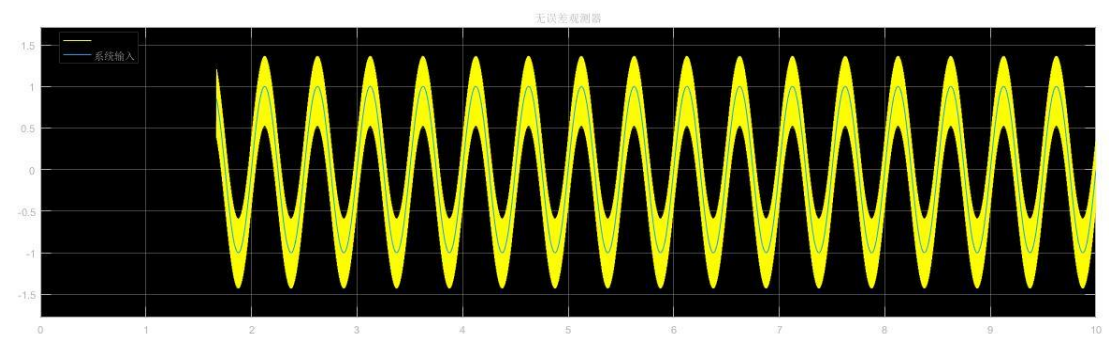

没有加入干扰观测器

例题五：

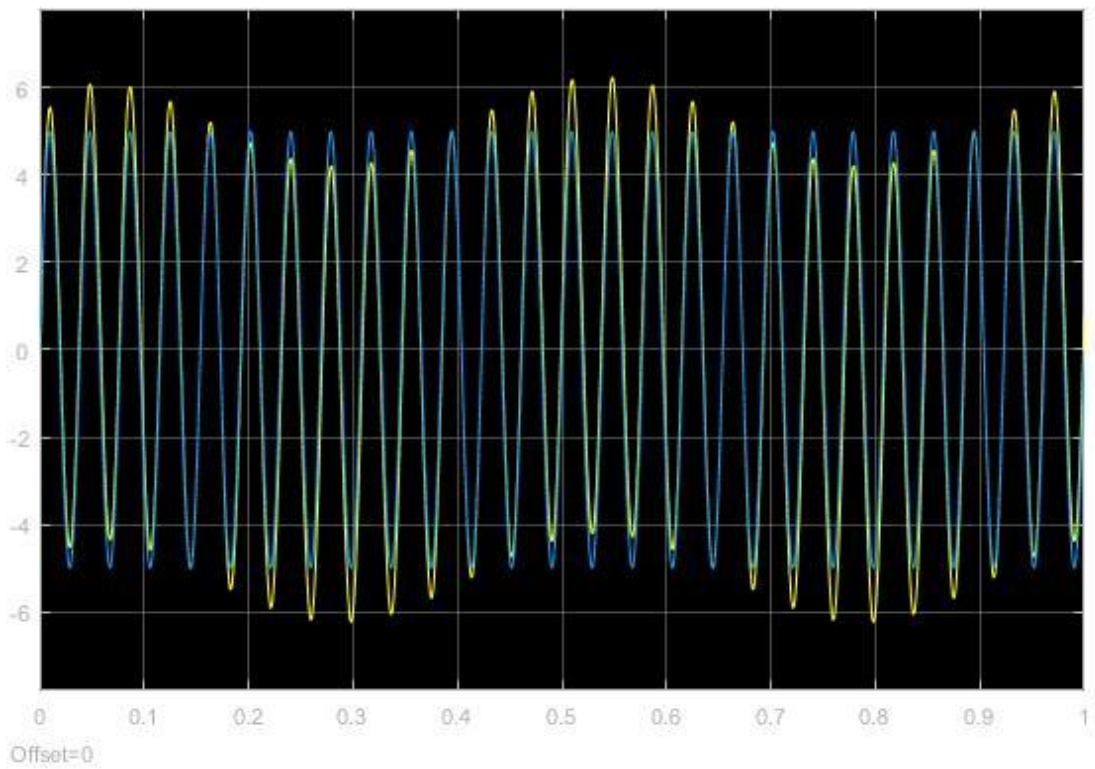
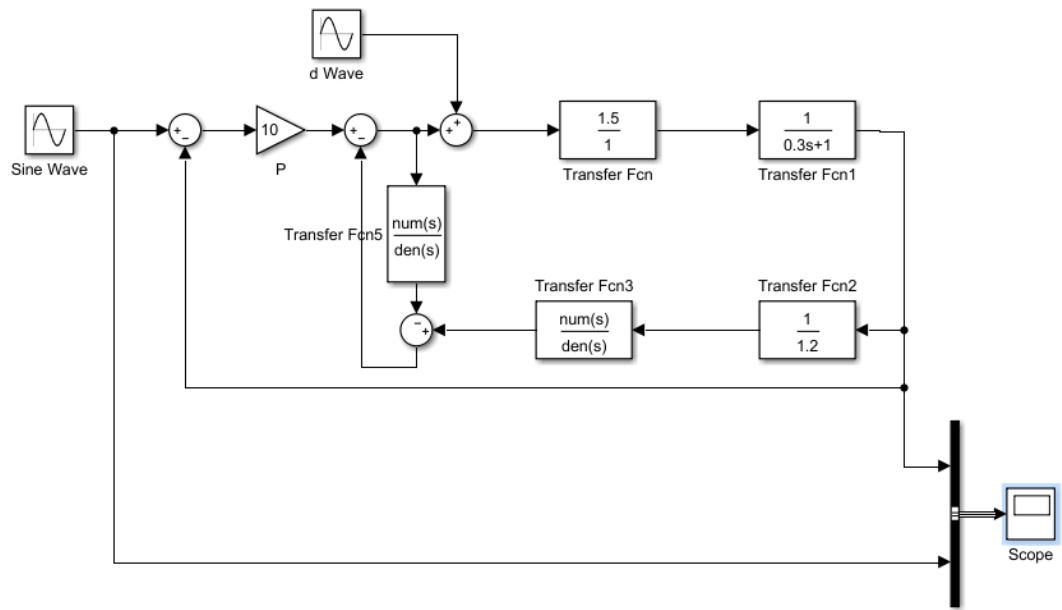

扰动观测器结果

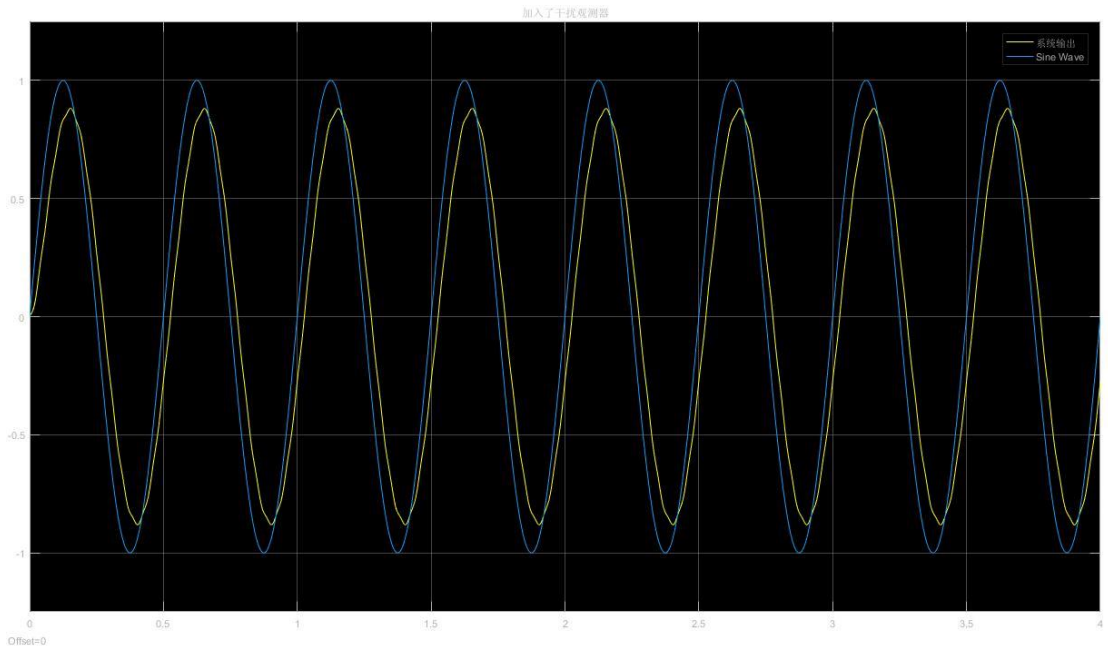

加入了干扰观测器

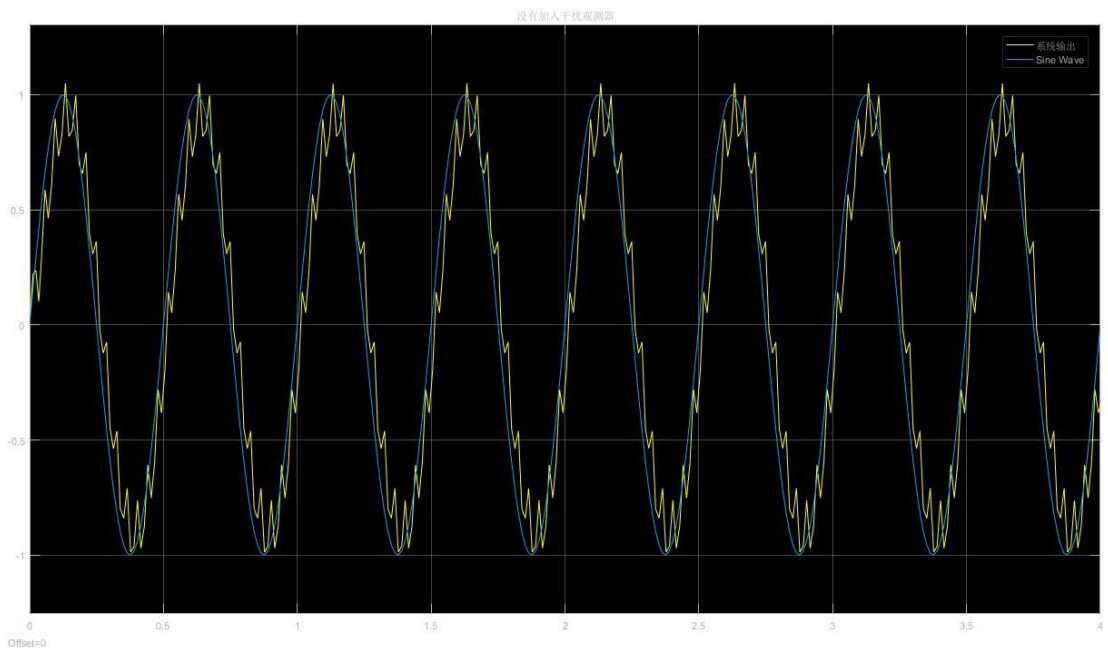

未加入干扰观测器

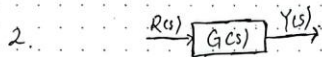

对开环系统:  $S_G = \frac{dT}{dG} = \frac{G}{T}$   $G(s) = G(s)$   
 $T(s) = \frac{Y(s)}{R(s)} = G(s)$   
 $= \frac{G(s)}{G(s)} = 1$   $T(s) = \frac{Y(s)}{R(s)} = \frac{KG}{1+KG}$

对单位反馈系统:  $S_G = \frac{dT}{dG} = \frac{G}{T}$   
 $= \frac{KG}{(HKG)^2} \cdot \frac{G}{\frac{KG}{1+KG}} = \frac{1}{1+KG}$

对非单位反馈系统:  $T(s) = \frac{KG}{1+HKG}$   
 $S_G = \frac{dT}{dG} = \frac{\frac{HKG^2}{(1+HKG)^2} \cdot G}{\frac{HKG}{1+HKG}} = \frac{1}{1+HKG}$

对非单位反馈系统:  $T(s) = \frac{+HKG}{1+HKG}$   
 $S_G = \frac{dT}{dG} = \frac{\frac{HKG^2}{(1+HKG)^2} \cdot H}{\frac{HKG}{1+HKG}} = \frac{-HKG}{1+HKG}$

3. 设系统为 单位反馈系统

开环传递函数:  $G_o(s)K(s)$

加上不确定性:  $G(s) = G_o(s) + \Delta G(s)$

$|\Delta G(s)| \leq \epsilon(s)$

$|1 + G(s)K(s)| > 0$

$|1 + (G_o(s) + \Delta G(s))K(s)| > 0$

$|1 + \frac{\Delta GK}{1+G_oK}| > 0 \Rightarrow |1 - \frac{\epsilon K}{1+G_oK}| > 0$

$\Rightarrow |\frac{\epsilon K}{1+G_oK}| < 1$

2.

3. 见上图

4.

- 响应特性: 控制系统对输入信号的响应, 表现形式为输出信号的响应特性。经常使用传递函数, 状态空间, 等模型来表示响应特性。系统的型别会影响系统的稳态误差, 而系统的动态响应特性取决于系统在频域下的相位裕度, 幅值裕度, 在时域下反映响应特性的指标有超调量, 调节时间, 峰值时间等
- 反馈特性: 反馈特性专门指引入反馈矫正后系统所具有的特性, 包括对系统灵敏度, 对噪声和扰动的抑制等。
- 输入输出的相应关系: 输入输出的相应关系, 如果加有干扰观测器和其他防止干扰和噪声的控制系统, 在输出在执行器的饱和范围之内时, 输入输出满足控制系统的控制特性, 但是如果控制量大于执行器的饱和范围, 那么系统便会陷入开环的状态, 此时输入输出之间不满足控制系统的固有响应特性, 被控对象不稳定。